

HYPERPRO

LOWERING KIT / VERLAGINGSSET for KAWASAKI ZX-9R NINJA Models '00-'01

LK-KA09-002-35 PART LIST

PR121920 - Pull rod/ trekstang	2
SL144412 - Stroke limiter/ slagbeperker	1
-	-
-	-

ALL IDEAS, DESIGNS, ARRANGEMENTS AND PLANS INDICATED OR REPRESENTED BY THIS DRAWING ARE OWNED BY HYPERPRO AND WERE CREATED, EVOLVED AND DEVELOPED FOR USE ON AND IN CONNECTION WITH THE SPECIFIC PROJECT. NONE SUCH IDEAS, DESIGNS, ARRANGEMENTS OR PLANS SHALL BE USED BY OR DISCLOSED TO ANY PERSON, FIRM OR CORPORATION FOR ANY PURPOSE WHATSOEVER WITHOUT THE WRITTEN PERMISSION OF HYPERPRO.

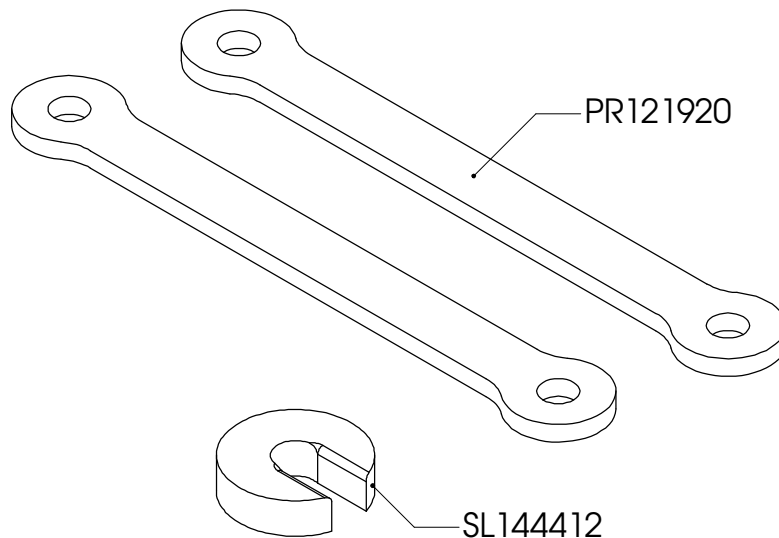

Inbouw handleiding

De lengte van de originele trekstang opmeten, van hart tot hart. Deze hoort 181 mm te zijn; als hij 187 mm is, dan is een andere set benodigd (LK-KA09-003-35)

VOORZIJDE

De vorkpoten maximaal 5 mm door de bovenste kroonplaat heen steken. De veervoorspanning minimaal zetten (tegen de klok in draaien). De luchtkamer verkleinen als de vork wil doorslaan.

ACHTERZIJDE

De bestaande trekstangen vervangen door de HYPERPRO trekstangen. Het achterwiel eerst belasten voordat de link vastgezet word. Plaats de slagbeperker over het aanslagrubber met de afronding naar het rubber toe (de veer moet verwijderd worden).

LET OP! DE LENGTE VAN DE ZIJSTANDAARD MOET 20-25mm INGEKORT WORDEN.
AFTERMARKET SPATBORDEN KUNNEN NIET TOEGEPAST WORDEN.

Instruction manual

Measure the length of the original pull rod, from centre to centre. This should be 181mm; if it's 187mm, an other lowering kit is needed (LK-KA09-003-35)

FRONT

Mount the fork legs max 5mm through the triple clamp. Turn the preload adjuster to minimum preload (counter clockwise). Reduce the air chamber if the fork hits the end of its stroke.

REAR

Replace the original pull rods by the HYPERPRO lowering pull rods. Put some pressure on the rear wheel before tightening the link. Place the stroke limiter over the bump rubber, with the rounded side towards the rubber (the spring needs to be removed).

WARNING! SHORTEN THE SIDE-STAND 20-25mm.
AFTERMARKET REAR MUDGUARDS CAN NOT BE USED.

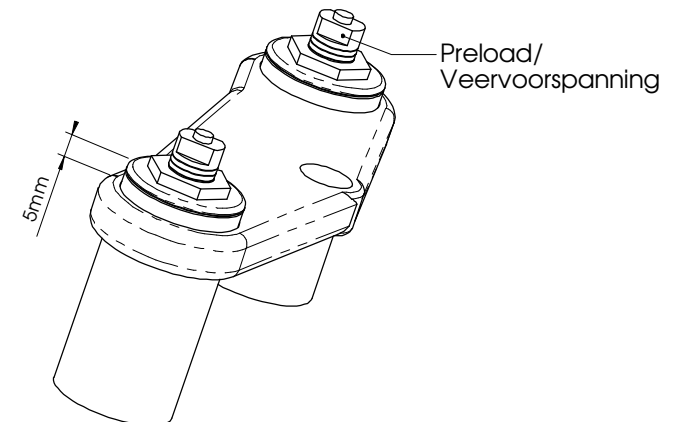

See WWW.HYPERPRO.COM for more info about our products.